

NOVITÀ



MINIPALA E MINIPALA CINGOLATA

I 55/I 75/210/215/250/270/300/330/I 50T/210T/215T/250T/270T/300T/325T

Peso operativo: 2.955 – 5.089 kg Potenza massima nominale: 42 – 55 kW (56 – 74 CV)



LA GAMMA.

INTRODUZIONE DELL'ULTIMA GAMMA DI MINIPALE E MINIPALE CINGOLATE JCB.

Tra i 15 modelli Small Platform e Large Platform disponibili, con sollevamento verticale o radiale su telai gommati e cingolati e con motori da 42 kW (56 CV) a 55 kW (74 CV), esiste sicuramente un modello adatto alle vostre esigenze.

Con il loro esclusivo design del braccio pala Powerboom™ e lo sportello di accesso laterale, le minipale e le minipale cingolate JCB sono molto più robuste e più sicure delle macchine convenzionali a due bracci. Tuttavia, sono comunque in grado di darvi tutta la potenza e le prestazioni di cui avete bisogno.





RESISTENZA E DURATA.

LA REPUTAZIONE JCB È DOVUTA ALLA RESISTENZA, ALLA DURATA E ALLA ROBUSTEZZA DELLA SUA MINIPALA E DELLA SUA MINIPALA CINGOLATA, COSTRUITE PER SODDISFARE LE ESIGENZE DI QUALSIASI TIPO DI APPLICAZIONE E IN QUALSIASI CONDIZIONE.

Solidità strutturale.

- 1** Il telaio completamente saldato offre una struttura rigida che garantisce resistenza massima e peso ridotto. Per prestazioni omogenee su terreni impegnativi, la minipala e le minipale cingolate JCB dispongono di un solido carro con rulli in acciaio a tripla flangiatura.
- 2** I cilindri JCB sono progettati mediante fusioni sagomate per garantire robustezza strutturale e durata.
- 3** Un elemento trasversale del telaio di grandi dimensioni offre la massima resistenza per un ulteriore supporto al braccio pala Powerboom™, con un attacco rapido di serie o una variante elettrica opzionale.
- 4** I modelli gommati presentano robusti assali in acciaio forgiato e una catena della trasmissione rinforzata per il funzionamento senza intoppi in qualsiasi condizione.
- 5** Il serbatoio del carburante è montato all'interno della torretta della pala per garantire la massima protezione ed è dotato di uno sportello di scarico facilmente accessibile. La piastra di protezione del tappo del carburante opzionale impedisce l'accumulo di detriti intorno al collo del tappo.

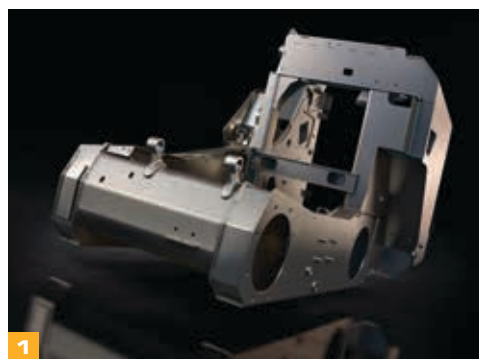

Costruite per durare.

6 L'iconico braccio pala Powerboom™ JCB vanta perni di articolazione rastremati e il 20% di acciaio in più rispetto alle tradizionali minipale a due bracci. Il risultato è una maggiore rigidità per una minore usura, una durata più estesa e una migliore ritenzione del materiale nella benna.

7 Il braccio pala Powerboom™ JCB garantisce una distribuzione interna sicura dei tubi flessibili idraulici, per la massima protezione da urti e altri danni.

8 L'attacco rapido comprende saldature in acciaio ad alta resistenza per una maggiore durata e presenta un cilindro di brandeggio completamente chiuso per eliminare le infiltrazioni di detriti sui modelli Large Platform.

9 Per offrire ulteriore supporto e una maggiore forza di strappo, le minipale JCB dispongono di perni di articolazione ad attacco rapido più grandi del settore con un perno di articolazione di diametro maggiore sul braccio.

10 I rigidi programmi di collaudo JCB prevedono forti sollecitazioni prolungate sotto carico di telaio, braccio e altri componenti chiave, oltre alle prove in climi freddi e all'impiego del cambio ripetuto di cicli.



7



6



8



9



10

POTENZA E PRESTAZIONI.

GRAZIE ALLA POTENZA E ALLA VERSATILITÀ DELLE SUE ATTREZZATURE, JCB DEFINISCE NUOVI STANDARD PER L'EFFICIENZA E LA PRODUTTIVITÀ DELLE MINIPALE E DELLE MINIPALE CINGOLATE.

Grande versatilità.

1 A differenza degli impianti di raffreddamento convenzionali, l'impianto di raffreddamento dei motori JCB aspira l'aria fresca pulita dall'alto e scarica l'aria calda dai lati e dal retro, lontano all'operatore. Il risultato è una migliore efficienza di raffreddamento, anche in condizioni estreme.

2 Un attacco rapido standard del settore fornisce l'aggancio rapido ed efficiente, non solo per tutte le attrezzature JCB, ma anche per le attrezzature delle minipale di qualsiasi marchio presente sul mercato.

3 L'impianto idraulico di serie presente sulle minipale Small Platform e sulle minipale cingolate JCB ha una portata di 70 l/min. Per le macchine Large Platform, la portata dell'impianto idraulico di serie è di 90 l/min. L'opzione ad alta portata, fino a 125 l/min (a seconda delle dimensioni della macchina) è disponibile per offrire la massima versatilità delle attrezzature.

4 In alcuni modelli sono disponibili dei pacchetti di contrappesi opzionali per garantire una maggiore capacità operativa nominale (ROC), al fine di soddisfare le esigenze individuali.



Resa massima.

5 I modelli 300 e 300T presentano un impianto idraulico con pompa a pistoni a portata variabile per tempi di ciclo più rapidi e una multifunzionalità più regolare.

7 Il sollevamento parallelo opzionale facilita il posizionamento dei carichi mediante le forche o le attrezzature su tutti i modelli JCB. Il sollevamento parallelo aiuta a mantenere i carichi in piano per l'intero ciclo di sollevamento, risultando la soluzione ideale per il trasporto dei carichi pallettizzati.

6 Il sistema antibeccheggio (SRS) opzionale JCB consente al braccio e al carico di muoversi in modo indipendente dal telaio, per garantire una migliore ritenzione del carico, un maggior comfort dell'operatore e, infine, cicli di carico più rapidi e tempi di trasferimento ridotti.

8 L'ingombro minimo della gamma di minipale e di minipale cingolate JCB abbinato alla capacità di articolazione a 360 gradi consente di ottenere una migliore manovrabilità all'interno dei siti di lavoro ristretti.

La capacità di sollevamento verticale consente una capacità di sollevamento massima ad altezza e sbraccio massimi, rendendo questa soluzione la scelta ideale per le operazioni di carico e di trasporto, tra cui i lavori con forche, di edilizia pesante e di paesaggistica.

La capacità di sollevamento radiale migliora la geometria di scavo. Questa è la scelta adatta per l'impiego di attrezzature, utilizzata anche per i lavori quali il riempimento, lo scavo, il livellamento, l'asfaltatura e le costruzioni stradali.

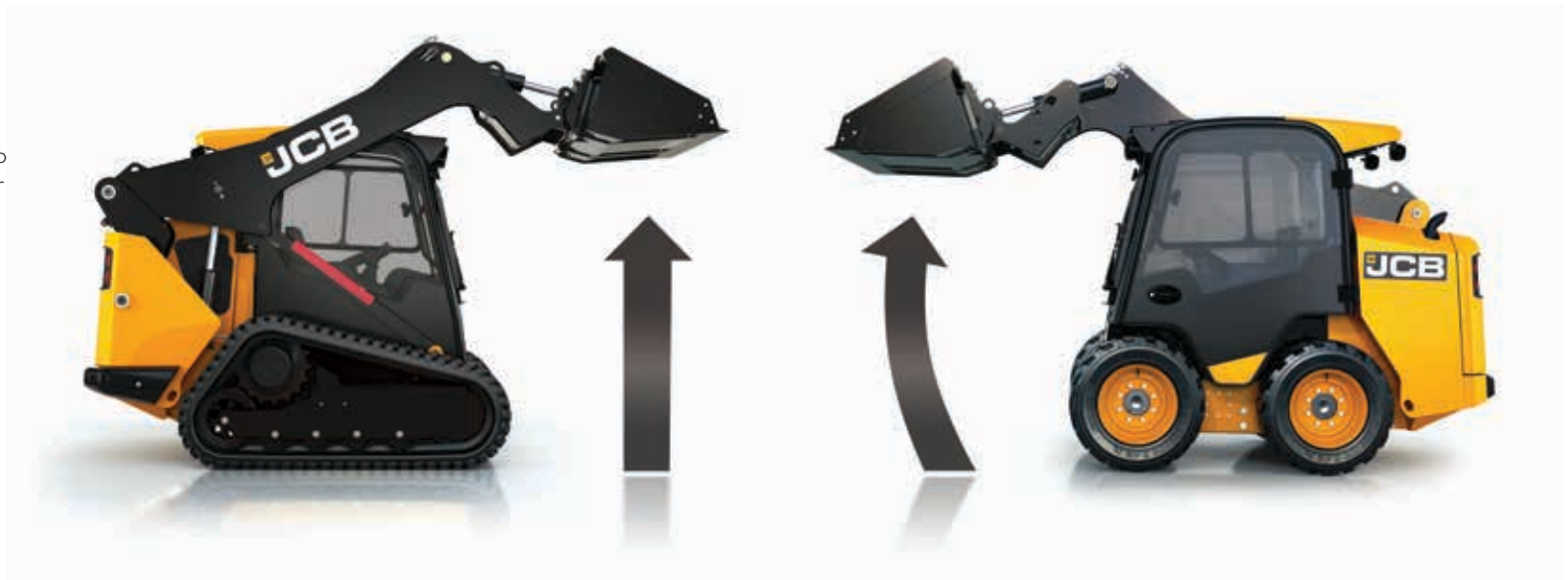

5



6



7



8

SICUREZZA INEGUAGLIABILE.

GRAZIE ALLO SPORTELLO LATERALE AD AMPIA APERTURA PER LA SICUREZZA DURANTE L'ACCESSO E L'USCITA, GLI OPERATORI DALLE MACCHINE JCB NON DEVONO PIÙ ARRAMPICARSI SULLE ATTREZZATURE O PASSARE SOTTO I BRACCI PRIVI DI SUPPORTO.

Visibilità totale.

1 Grazie al braccio pala Powerboom™ JCB, gli operatori delle minipale e delle minipale cingolate JCB godono del 60% in più di visibilità intorno alla macchina rispetto agli utilizzatori delle convenzionali macchine a due bracci.

2 Il profilo ribassato del braccio sui modelli ad alta visibilità garantisce una visibilità eccellente da entrambi i lati della macchina e dell'attacco rapido, nonché una migliore visibilità sui cingoli o sulle ruote.

3 L'eventuale sostituzione del vetro piatto risulta più facile ed economica da eseguire. Un'opzione a griglia è anche disponibile per soddisfare applicazioni specifiche.

Il tergicristallo laterale presente su tutti i modelli con cabina completamente chiusa migliora la visibilità anteriore sull'attacco rapido e sull'attrezzatura per una maggiore produttività.

4 L'assenza di requisiti del tubo di torsione posteriore presente sulle macchine convenzionali permette agli operatori dei modelli a sollevamento verticale JCB di godere di visibilità posteriore ancora maggiore. Inoltre, uno specchietto retrovisore di serie migliora ulteriormente la visibilità posteriore.

Minipale e minipale cingolate convenzionali a due bracci



Visibilità a 165 gradi

Minipale e minipale cingolate JCB



Visibilità a 270 gradi



Più sicure fin dal progetto.

7 Uno sportello ad ampia apertura e grandi maniglie agevolano l'accesso e l'uscita dell'operatore, eliminando il pericolo di schiacciamento e di scivolamento sulle minipale e sulle minipale cingolate ad accesso anteriore.

8 L'uscita di emergenza dalle minipale e dalle minipale cingolate JCB avviene dalla parte anteriore della macchina e non attraverso il piccolo finestrino posteriore, come nei modelli convenzionali a due bracci.

L'allarme di retromarcia è di serie mentre su richiesta è disponibile un allarme di retromarcia a rumore bianco.

9 Per una maggiore sicurezza sono disponibili un faro opzionale e la griglia di protezione del parabrezza. Altre opzioni includono un estintore e una vasta gamma di pneumatici.

L'immobilizer senza chiave opzionale consente all'operatore di inserire un PIN a quattro cifre per avviare la macchina, anziché utilizzare l'accensione a chiave.

10 L'attacco rapido elettrico opzionale è dotato di un contrassegno di blocco/sblocco a punto unico per una visibilità ottimale, al fine di garantire il blocco/sblocco sicuro dell'attrezzatura.

11 Le attività, ad esempio, di caricamento di un autocarro o di sostituzione delle attrezzature, sono semplificate grazie alla visibilità eccellente al bordo di taglio della benna e all'attacco rapido.



Sportello della cabina ad ampia apertura e grandi maniglie per facilità di accesso e uscita.



COMFORT E CONTROLLO TOTALI.

GRAZIE ALL'ACCESSO FACILITATO ALLO SPORTELLO LATERALE, ALLE CABINE PIÙ AMPIE SUL MERCATO, AI COMANDI ELETTRICI E AI COMANDI DEL JOYSTICK REGOLABILE, LE MINIPALE E LE MINIPALE CINGOLATE JCB OFFRONO COMFORT IMPAREGGIABILE PER LA MASSIMA PRODUTTIVITÀ.

Cabina operatore leader del settore.

1 La cabina JCB più recente è unica quanto a ergonomia e comfort dell'operatore. La cabina operatore sulle macchine Large Platform JCB è più grande del 33% rispetto a quelle della concorrenza; le cabine JCB sulle macchine Small Platform sono più grandi del 46%.

2 Le cabine JCB dispongono di un comodo portaoggetti e di una presa di corrente a 12 volt per la ricarica di telefoni cellulari e altri dispositivi.

3 Le minipale e le minipale cingolate JCB dispongono di uno dei migliori sistemi di ventilazione del settore, grazie a tre filtri di ventilazione della cabina e a una copertura del pannello esterno. Su richiesta è disponibile l'aria condizionata, per una cabina controllabile perfetta.

Le piastre di flessione nel vano motore dirigono il calore fuori dal portellone posteriore lontano dall'operatore.

4 Tutte le cabine delle minipale e delle minipale cingolate JCB sono dotate di un finestrino scorrevole sul lato sinistro per una migliore ventilazione e per le comunicazioni con colleghi.



Il sedile con sospensione meccanica completamente regolabile è di serie mentre su richiesta è disponibile un sedile ammortizzato e riscaldato per garantire il massimo comfort.

I braccioli sono posizionati in maniera ergonomica per fornire sostegno quando si agisce sui comandi del braccio.



Controllo totale.

Il software di controllo myCHOICE JCB consente di regolare la velocità di risposta dei joystick mentre tre impostazioni permettono agli operatori di adattare la sensibilità di movimento dei joystick per soddisfare il modo di lavorare. Il nuovo software prevede invece il funzionamento di sblocco a un solo tocco per maggiore facilità d'uso.

La strumentazione al livello visivo dell'operatore sul lato sinistro della cabina comprende la radio integrata (opzione), le funzioni di controllo del clima. Questa posizione limita l'esposizione alla sporcizia e alla polvere per evitare possibili danni.

Sul lato destro della cabina, un pannello di controllo facilmente accessibile comprende la diagnostica della macchina, l'acceleratore elettrico manuale e l'interruttore di accensione.

I comandi ISO o ad H sono disponibili per soddisfare le preferenze dell'operatore. Il funzionamento ISO (funzionamento a joystick singolo) è fornito di serie mentre l'opzione ISO-H può essere aggiunta su richiesta.

La diagnostica, l'acceleratore elettronico e l'interruttore di accensione sono a portata di mano per ridurre al minimo l'affaticamento. Un joystick opzionale multifunzione a 7 vie (incluso con opzione del circuito idraulico ad alta portata) facilita il controllo di un'ampia gamma di attrezzature.

La radio dispone di una porta AUX compatibile con telefoni cellulari e altri dispositivi.



Gli operatori possono controllare la potenza, la coppia e la forza di trazione per la massima produttività.

5



6



7



8



9

OTTIMO INVESTIMENTO.

LE MINIPALE E LE MINIPALE CINGOLATE JCB SONO EFFICIENTI DA UTILIZZARE, DA POSSEDERE E DA FAR FUNZIONARE. LA QUALITÀ DI COSTRUZIONE SUPERIORE, IL GRANDE RISPARMIO DI CARBURANTE E I BASSI COSTI DI ESERCIZIO GARANTISCONO VALORI DI RIVENDITA ELEVATI E MASSIMO RITORNO DELL'INVESTIMENTO.

EcoMAX JCB.

1 Il motore EcoMAX T4 Final consuma fino al 9% di carburante in meno rispetto alle unità Tier 3, con conseguente risparmio in termini di denaro.

EcoMAX genera il proprio picco di coppia a bassi regimi, per una maggiore efficienza dei consumi di carburante durante l'uso di trasmissione e impianti idraulici.

Poiché questo motore non necessita di alcun sistema di post-trattamento dei gas di scarico né di oli lubrificanti a elevata resistenza termica, i costi di manutenzione si riducono.

Il motore EcoMAX può essere convertito per il funzionamento con carburanti di bassa qualità. Questo fa sì che queste pale possano essere rivendute in numerosi paesi, aumentandone il relativo valore residuo.

JCB Diesel by Kohler.

2 Le minipale e le minipale cingolate Small Platform JCB sono dotate di un motore Diesel JCB Kohler KDI Tier-4 Final con catalizzatore ossidante diesel (DOC) esente da manutenzione che offre una migliore coppia ed efficienza del carburante.

I motori JCB Diesel by Kohler offrono un sistema di combustione all'avanguardia che riduce notevolmente il consumo di carburante e le emissioni.

Come l'unità EcoMAX JCB, il motore JCB Diesel by Kohler non richiede l'uso di dispositivi per il post-trattamento dei gas di scarico, ad esempio DEF o filtro antiparticolato, per la riduzione dei costi di esercizio e dei tempi di fermo per la manutenzione.

I motori JCB producono potenza e coppia elevate a bassi regimi e sono accoppiate all'impianto idraulico per un'efficienza ottimale.



1



2

Più valore ai vostri soldi.

3 Il ventilatore di raffreddamento idraulico a velocità variabile risponde automaticamente alla velocità del motore; quando il regime motore aumenta o diminuisce, anche la velocità del ventilatore aumenta o diminuisce per incrementare la produttività.

4 Un ventilatore con inversione del senso di rotazione elimina i detriti dal lunotto, riducendo i tempi di fermo per la manutenzione e aumentando la produttività in condizioni in cui sono presenti sporcizia e polvere. Il flusso d'aria inverso può essere impostato in modalità automatica o attivato manualmente dall'operatore all'interno della cabina secondo necessità.

5 La minipala e la minipala cingolata Large Platform JCB sono dotate di serie di un eiettore di polveri dell'aspirazione dell'aria, per ridurre al minimo l'accumulo di detriti nel filtro dell'aria ed estendere gli intervalli di manutenzione.

Una piastra inferiore presente sotto la macchina, la protegge dai danni da urto.

6 La trasmissione a 2 velocità opzionale consente alle minipale e alle minipale cingolate JCB di raggiungere tempi di ciclo e di trasferimento più rapidi.



3



4



5



6

MANUTENZIONE SEMPLICE.

LE MINIPALE E LE MINIPALE CINGOLATE JCB PREVEDONO MANUTENZIONE FACILE E RIDOTTA, CHE LE RENDE CONVENIENTI, EFFICIENTI E ALTAMENTE PRODUTTIVE.

Accessibilità per la manutenzione senza eguali.

1 Tutti i controlli giornalieri e la lubrificazione possono essere effettuati da terra. I punti di manutenzione giornaliera, i pre-filtri e i filtri dell'olio e dell'aria sono facilmente accessibili tramite un ampio portellone posteriore. Lo sportello è incassato per garantire la protezione da eventuali danni da urto.

2 Le cabine inclinabili JCB possono essere azionate da una sola persona e possono essere aperte in pochi minuti, per fornire l'accesso per una manutenzione più dettagliata. Sui modelli Large Platform, ciò può essere eseguito senza dover sollevare il braccio.

3 I raccordi idraulici a tenuta frontale con O-ring riducono le perdite e i tempi di fermo per la manutenzione.

Il vano motore è completamente accessibile per facilitare e velocizzare la pulizia con un pulitore elettrico. Inoltre, le macchine presentano anche pavimenti piatti privi di fori per pedali al fine di facilitare e velocizzare l'accesso.

Se è necessario accedere ai componenti principali, la cabina può essere ribaltata in meno di cinque minuti.



VALORE AGGIUNTO.

JCB OFFRE UN'ASSISTENZA CLIENTI DI PRIM'ORDINE SU SCALA MONDIALE. DI QUALUNQUE COSA ABBIATE BISOGNO E OVUNQUE VI TROVIATE, POTETE CONTARE SULLA NOSTRA RAPIDA ED EFFICIENTE DISPONIBILITÀ PER AIUTARVI A SFRUTTARE AL MEGLIO LE POTENZIALITÀ DELLA VOSTRA MACCHINA.

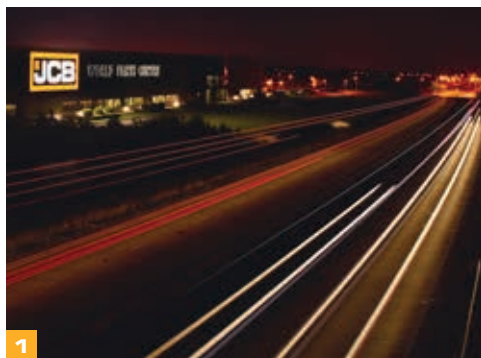

1

1 Il nostro servizio di assistenza tecnica garantisce accesso immediato alle risorse della fabbrica, 24 ore su 24, mentre i nostri team finanziari e assicurativi sono sempre a disposizione per fornire preventivi rapidi, flessibili e competitivi.

2 La rete mondiale dei centri ricambi JCB è un altro modello di efficienza: con 16 sedi regionali, siamo infatti in grado di consegnare circa il 95% di tutti i ricambi ovunque nel mondo entro 24 ore. I ricambi originali JCB sono progettati per funzionare in perfetta armonia sulla macchina in modo da garantire prestazioni e produttività ottimali.



2

3 JCB Assetcare offre estensioni di garanzia e contratti di manutenzione completi, nonché contratti di sola assistenza o di riparazione e manutenzione. Indipendentemente da quale scegliate, i nostri addetti all'assistenza in tutto il mondo vi addebiteranno tariffe di manodopera concorrenziali e offriranno preventivi non vincolanti e interventi di riparazione rapidi ed efficienti.



3

Nota: JCB LIVELINK e JCB ASSETCARE non sono disponibili in tutti i paesi o su tutti i modelli, pertanto è consigliabile chiedere al proprio concessionario.

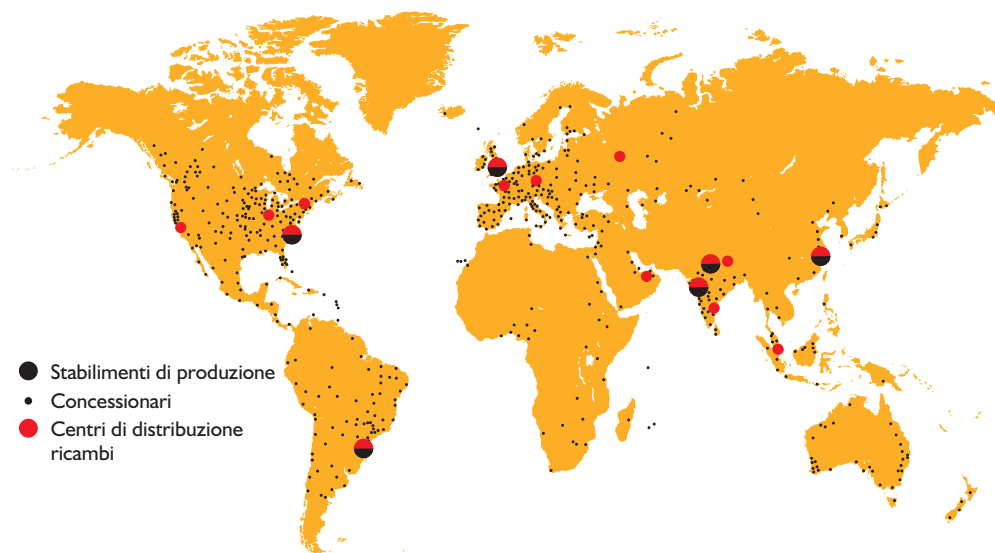

DIMENSIONI STATICHE – MINIPALE

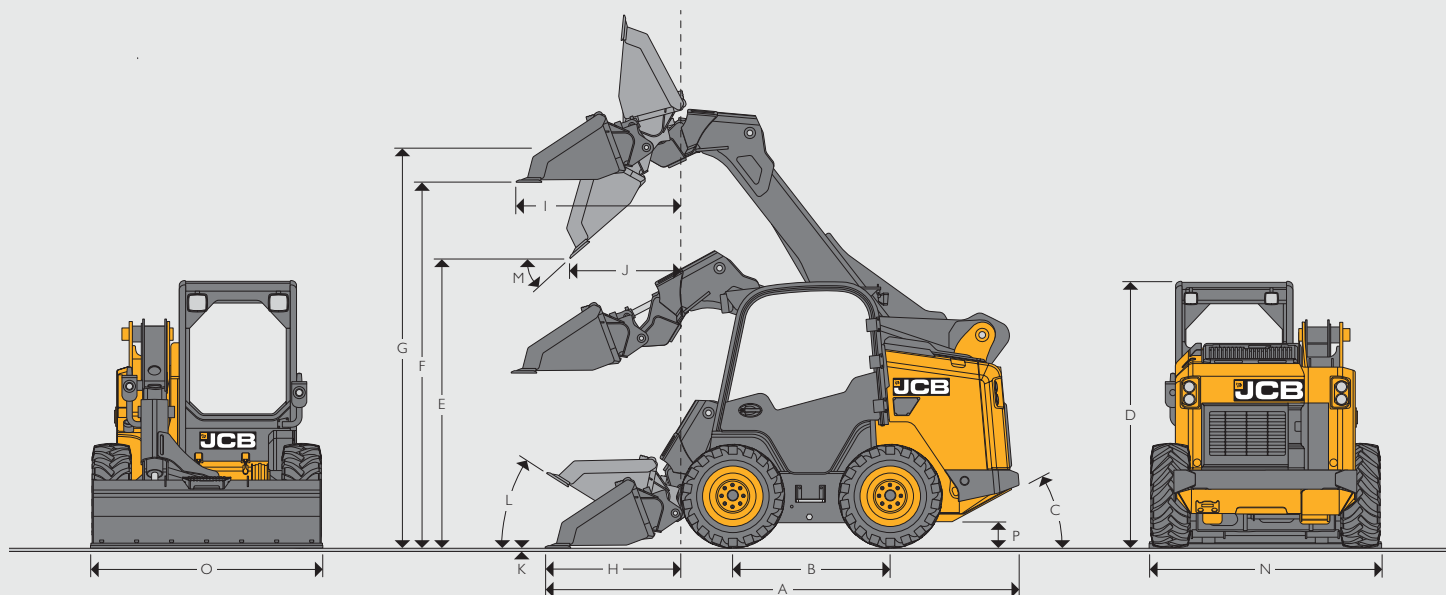

DIMENSIONI STATICHE – MINIPALE

		SMALL PLATFORM				LARGE PLATFORM			
Traiettoria di sollevamento		Radiale	Verticale	Radiale	Verticale	Radiale	Verticale	Verticale	Verticale
Modello		155	175	210	215	250	270	300	330
A	Lunghezza totale	m	3,49	3,49	3,49	3,80	3,80	3,80	3,80
B	Passo	m	1,07	1,07	1,07	1,25	1,25	1,25	1,25
C	Angolo di partenza	gradi	25°	25°	25°	29°	29°	29°	29°
D	Altezza totale	m	1,98	1,98	1,98	2,10	2,10	2,10	2,13
E	Altezza di scarico	m	2,26	2,26	2,26	2,30	2,30	2,30	2,35
F	Altezza di carico	m	2,84	2,84	2,84	2,90	2,90	2,90	2,93
G	Altezza al perno	m	3,00	3,00	3,00	3,20	3,20	3,20	3,23
H	Sbraccio da terra	m	1,00	1,00	1,00	1,10	1,10	1,10	1,08
I	Sbraccio massimo alla massima altezza	m	0,91	1,21	1,21	1,00	1,30	1,30	1,28
J	Sbraccio all'altezza massima con pala completamente in posizione di scarico	m	0,56	0,86	0,56	0,60	0,90	0,90	0,88
K	Profondità di scavo	m	-10	-10	-10	-10	-10	-10	-10
L	Angolo di richiamo al suolo	gradi	30°	30°	30°	30°	30°	30°	30°
M	Angolo di scarico	gradi	42°	42°	42°	42°	42°	42°	42°
N	Larghezza agli pneumatici - standard	m	1,52	1,52	1,52	1,80	1,80	1,80	1,80
O	Larghezza della benna - standard	m	1,68	1,68	1,68	1,90	1,90	1,90	1,90
	Capacità della benna - standard	m ³	0,36	0,36	0,36	0,43	0,43	0,43	0,43
Raggio di svolta									
	Raggio della benna	m	2,09	2,09	2,09	2,30	2,30	2,30	2,30
	Raggio dell'attacco rapido	m	1,14	1,14	1,14	1,50	1,50	1,50	1,50
	Raggio al telaio posteriore	m	1,65	1,65	1,65	1,76	1,76	1,76	1,76
P	Altezza minima da terra	mm	210	210	210	250	250	250	300 (Pneumatici R17.5)

DIMENSIONI STATICHE – MINIPALE CINGOLATE

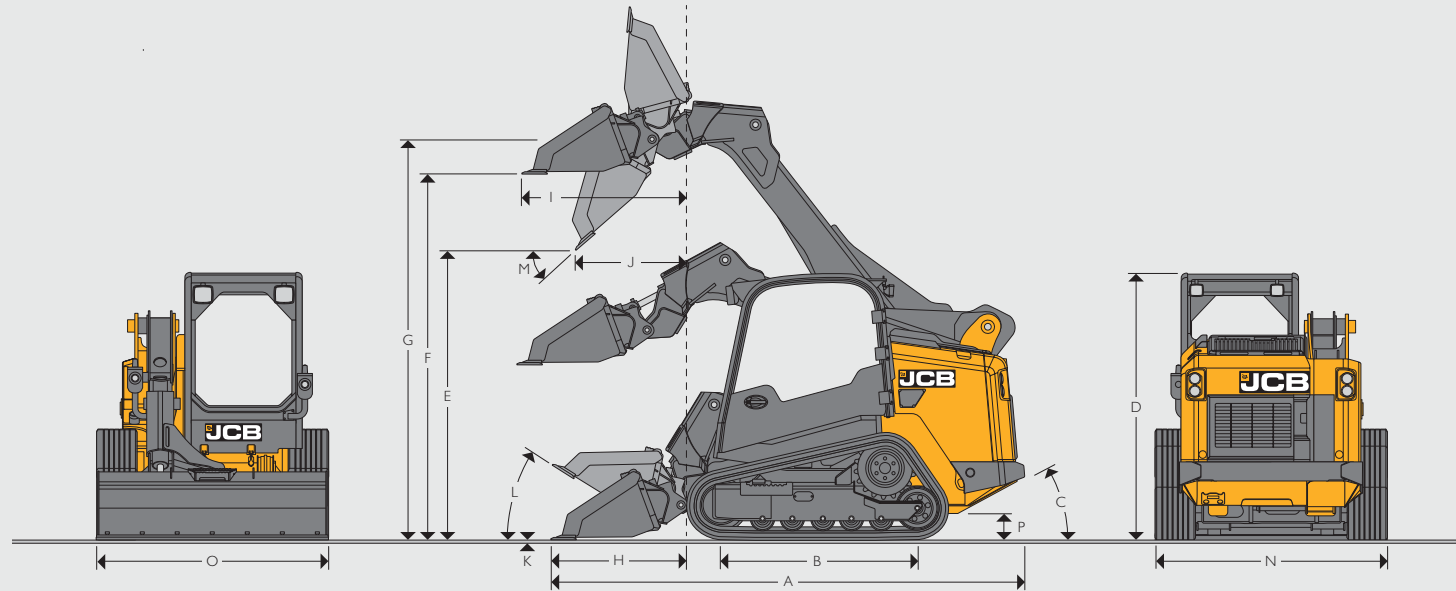

DIMENSIONI STATICHE – MINIPALE CINGOLATE

		SMALL PLATFORM			LARGE PLATFORM			
		150T	210T	215T	250T	270T	300T	325T
Traiettoria di sollevamento		Radiale	Radiale	Verticale	Radiale	Verticale	Verticale	Verticale
Modello		150T	210T	215T	250T	270T	300T	325T
A	Lunghezza totale	m	3,49	3,49	3,49	3,80	3,80	3,80
B	Passo	m	1,78	1,78	1,78	2,10	2,10	2,10
C	Angolo di partenza	gradi	27°	27°	27°	29°	29°	29°
D	Altezza totale	m	2,00	2,00	2,00	2,08	2,08	2,08
E	Altezza di scarico	m	2,29	2,29	2,29	2,28	2,28	2,28
F	Altezza di carico	m	2,85	2,85	2,85	2,88	2,88	2,88
G	Altezza al perno	m	3,02	3,02	3,02	3,18	3,18	3,18
H	Sbraccio da terra	m	1,08	1,08	1,00	1,10	1,10	1,10
I	Sbraccio massimo alla massima altezza	m	0,99	0,99	1,21	1,00	1,30	1,30
J	Sbraccio all'altezza massima con pala completamente in posizione di scarico	m	0,64	0,64	0,85	0,60	0,90	0,90
K	Profondità di scavo	m	-10	-10	-10	-10	-10	-10
L	Angolo di richiamo al suolo	gradi	30°	30°	30°	30°	30°	30°
M	Angolo di scarico	gradi	42°	42°	42°	42°	42°	42°
N	Larghezza agli pneumatici - standard	m	1,68	1,68	1,68	1,90	1,90	1,90
O	Larghezza della benna - standard	m	1,68	1,68	1,68	1,90	1,90	1,90
	Capacità della benna - standard	m ³	0,36	0,36	0,36	0,43	0,43	0,43
Raggio di svolta								
	Raggio della benna	m	2,09	2,09	2,09	2,30	2,30	2,30
	Raggio dell'attacco rapido	m	1,14	1,14	1,14	1,70	1,70	1,70
	Raggio al telaio posteriore	m	1,65	1,65	1,65	1,76	1,76	1,76
P	Altezza minima da terra	mm	230	230	230	230	230	230

PRESTAZIONI IDRAULICHE - MINIPALA

Modello		SMALL PLATFORM				LARGE PLATFORM			
		155	175	210	215	250	270	300	330
Cabina di SAE (senza contrappeso) di peso operativo	kg	2955	3093	3123	3290	3726	3937	4213	4416
Cabina di SAE (pesi di 1 coppia valigia) di peso operativo	kg	N/D	N/D	3166	3330	N/D	N/D	N/D	N/D
Cabina di SAE (pesi di 2 coppia valigia) di peso operativo	kg	N/D	N/D	3209	3390	N/D	N/D	N/D	N/D
Capacità carico operativo nominale (ROC): 35% (senza contrappeso)	kg	492	557	671	670	803	865	1011	1046
Capacità carico operativo nominale (ROC): 50% (senza contrappeso)	kg	703	795	959	958	1146	1235	1445	1495
ROC con contrappeso completo	kg	N/D	N/D	1015	1024	N/D	N/D	N/D	N/D
Carico di ribaltamento - senza contrappeso	kg	1406	1590	1918	1915	2293	2471	2889	2989
Carico di ribaltamento - contrappeso completo	kg	N/D	N/D	2030	2049	N/D	N/D	N/D	N/D
Capacità di sollevamento pala con benna	N	1770	1570	1874	2083	2669	2747	2747	2747
Forza di strappo di ribaltamento benna	N	1820	2140	1798	2222	2968	2968	2968	2968

* 210 e 215 disponibili con 2 coppie di contrappesi di valigia.

PRESTAZIONI IDRAULICHE - MINIPALA CINGOLATA

Modello		SMALL PLATFORM			LARGE PLATFORM			
		150T	210T	215T	250T	270T	300T	325T
Cabina di SAE (senza contrappeso) di peso operativo	kg	3691	4021	4127	4818	4991	5089	5608
Cabina di SAE (pesi di 1 coppia valigia) di peso operativo	kg	N/D	4067	4173	N/D	N/D	N/D	N/D
Cabina di SAE (contrappeso completo) di peso operativo	kg	N/D	4112	4219	N/D	N/D	5,248	N/D
Capacità carico operativo nominale (ROC): 35% (senza contrappeso)	kg	680	841	955	1146	1235	1361	1452
Capacità carico operativo nominale (ROC): 50% (senza contrappeso)	kg	972	1202	1365	1751	1812	1957	2074
ROC con contrappeso completo del 35%	kg	N/D	885	970	N/D	N/D	1,452	N/D
Carico di ribaltamento - senza contrappeso	kg	1943	2403	2729	3502	3624	3913	4148
Carico di ribaltamento - contrappeso completo	kg	N/D	2529	2771	N/D	N/D	4,148	N/D
Capacità di sollevamento pala con benna	N	1770	1869	2083	2528	2634	2634	2634
Forza di strappo di ribaltamento benna	N	1820	2010	2243	2968	2968	2968	2968

IMPIANTO IDRAULICO - SMALL PLATFORM E LARGE PLATFORM

In aggiunta alle pompe principali della trasmissione idrostatica è prevista una pompa dedicata all'alimentazione di pala e attrezzature (circuito idraulico ausiliario portato standard su tutti i modelli base).

Portata standard	155/175/150T/210/215/210T/215T	250/270/300/330/250T/270T/300T/325T
		70 litri/min al regime motore di 2.730 giri/min Pressione massima 3.335 psi (230 bar) HP idr. bassa portata di potenza (36,0 CV) *
Alta portata ausiliaria opzionale	155/175/150T	250/270/250T/270T
	100 litri/min HP idr. alta portata di alimentazione (51,4 CV) *	120 litri/min HP idr. alta portata di alimentazione (61,7 CV) *
Alta portata ausiliaria opzionale	210/215/210T/215T	300/330/300T/325T
	115 litri/min HP idr. alta portata di alimentazione (59,1 CV) *	125 litri/min HP idr. alta portata di alimentazione (64,2 CV) *

- Le leve dei joystick a basso sforzo assicurano un eccellente e agevole controllo di trasmissione, pala e attrezzature.
- Il circuito idraulico ausiliario è azionato dal rullo del joystick offrendo un controllo graduale della portata idraulica per un azionamento preciso delle attrezzature.
- Le tubazioni idrauliche dei bracci pala sono protette da un riparo in acciaio sul braccio pala PowerBoom.™.
- Filtro olio idraulico a cartuccia, sull'intera portata.
- Olio motore JCB per motore e carter della catena di trasmissione.
- Olio idraulico JCB.

*Valore calcolato

CAPACITA'

		SMALL PLATFORM	LARGE PLATFORM
		Impianto idraulico (compreso serbatoio)	litri
Serbatoio carburante (a sollevamento radiale / verticale)	litri	98 / 92	103,3
Liquido raffreddamento motore	litri	10	22
Motore olio min/max.	litri	5,5 / 7,4	12 / 15
Carter catena di trasmissione sx (solo macchine gommate)	litri	19	23,3
Carter catena di trasmissione dx (solo macchine gommate)	litri	19	23,3

CAMBIO

Una trasmissione idrostatica completamente servocomandata permette di passare da una velocità nulla a una velocità massima, sia in marcia avanti sia in retromarcia, al massimo regime. Il sistema di gestione dell'alimentazione idraulica mantiene la disponibilità della massima potenza motore ottimizzando il comando di pala e attrezzature.

Modello		A una velocità	Doppia velocità
Velocità di traslazione 155/175/210/215	km/h	12,0	12,0 / 18,5
Velocità di traslazione 250/270/300/330	km/h	10,9	10,9 / 20,0
Velocità di traslazione 150T/210T/215T	km/h	10,0	9,0 / 12,5
Velocità di traslazione 250T/270T/300T/325T	km/h	9,2	7,7 / 12,5

MOTORE

	SMALL PLATFORM		LARGE PLATFORM
	155/175/150T	210/215/210T/215T	250/270/300/250T/270T/300T/325T
Modello motore	Kohler KDI 1903TCR/26B	Kohler - KDI2504TCR/26A	EcoMAX TCAE-55
Cilindrata	cm ³ 1860	2482	4399
Carburante	Diesel	Diesel	Diesel
Raffreddamento	Liquido	Liquido	Liquido
Aspirazione	Turbo	Turbo	Turbo
Potenza massima a 2400 giri/min.			
SAE J1995	kW (CV) 42 (56)	55 (74)	55 (74)
Coppia lorda a 1200 giri/min.			
SAE J1995	Nm 225	300	400
Motorino d'avviamento	kW (CV) 2 (2,72)	2 (2,72)	4,2 (5,63)
Batteria	V/Ah 12 / 109	12 / 109	12 / 109
Alternatore	A 100	100	95
Certificazione emissioni	EPA-T4F (EU St3B)	EPA-T4F (EU St3B)	EPA-T4F (EU St3B)
Intervalli orari di sostituzione olio motore	500	500	500
Ventilatore a velocità variabile a comando idraulico	Sì	Sì	Sì

PNEUMATICI / CINGOLI

PNEUMATICI	CINGOLI
Serie – 155/175/210/215 10 x 16,5-8 marketing Xtra parete fuori strada	150T/210T/215T Tasselli di trazione larghi 320 mm
Serie – 250/270/300 12 x 16,5 - 10 marketing Xtra parete fuori strada	250T/270T/300T/325T Tasselli di trazione larghi 400 mm
Standard – 330 14 x 17,5 - 12 marketing Xtra parete fuori strada	Opzioni di cingoli disponibili Tasselli di trazione ampia da 450 mm
155 / 175 / 210 / 215 Opzioni disponibili pneumatici 11 x 16,5-10 marketing tutti i tipi di terreno 10 x 16,5 - 2 corone in acciaio rinforzato, 3 spalle in metallo Bibsteel per tutti tipi di terreno 7 x 15-14 marketing Extra Duty più industriale 30 x 7,6-15 Pieno senza apertura condizioni estreme Industrial 31 x 10-18 Pieno con apertura Brawler Heavy-Duty fuori strada 33 x 10-20 Pieno con apertura Slick Heavy Duty	
250 / 270 / 300 / 330 Opzioni di pneumatici disponibili 7,6 x 15 Pieni Industrial Slick 11 x 16,5 - 12 marketing Extra parete fuori strada 12 x 16,5 - 10PR fuori strada 12 x 16,5 - 2 corone in acciaio rinforzato, 3 spalle in metallo Bibsteel per tutti tipi di terreno 15,5 x 16,5 - 14 Marketing fuori strada galleggiamento 33 x 11 - 20 Pieno con apertura Brawler Heavy Duty fuori strada 36 x 22 - 20 Pieno con apertura Brawler Heavy Duty fuori strada 32 x 8,5 -16 Pieno con apertura Heavy Duty Industrial 33 x 10 - 20 Pieno con apertura Slick Heavy Duty fuori strada	

Per le condizioni gravose e gli ambienti difficili si consigliano gli pneumatici pieni.

COMANDI - TUTTI I MODELLI

La configurazione dei servocomandi JCB (ISO) raggruppa tutte le funzioni di guida sul joystick sinistro e quelle della pala su quello destro. Il gruppo comandi sinistro si sposta posteriormente offrendo ingresso/uscita dalla cabina senza uguali.

DOTAZIONI DI SERIE - TUTTI I MODELLI

Tettuccio montato su supporti isolanti. ROPS e FOPS. Sistema di sicurezza di esclusione comandi. Funzione di sicurezza barra addominale bracciolo. Filtro aria motore centrifugo a secco con elemento di sicurezza. Attacco rapido meccanico. Acceleratore elettrico manuale. Due luci di lavoro anteriori e una posteriore. Valvola per abbassamento di emergenza. Indicatore livello carburante. Freno di stazionamento idraulico. Circuito idraulico ausiliario a portata standard. Joystick a tre vie. Portellone di accesso posteriore per la manutenzione. Cabina ribaltabile. Sedile statico nei modelli gommati. Sedile con sospensione meccanica nei modelli cingolati. Funzione flottante. Vano portaoggetti su gruppo comandi. Portabicchieri. Presa di corrente. Specchietto retrovisore. Luce interna. Staccabatteria.

DOTAZIONI OPZIONALI - TUTTI I MODELLI

Cabina sigillata e pressurizzata con riscaldamento/sbrinamento. Aria condizionata. Sedili con sospensioni pneumatiche di serie. Luci per circolazione su strada. Faro rotante lampeggiante. Acceleratore a pedale. Estintore. Kit attrezzi. Sistema autolivellante. Protezione FOPS di livello 2. Protezione porta posteriore per impieghi gravosi. Griglia di protezione parabrezza. Portata circuito ausiliario elevata. Parascintille. Riparodenti. Attacco rapido elettrico. Sistema antibeccheggio. Parabrezza in policarbonato. Radio. Tagliaspago (solo unità gommate). Cintura di sicurezza da 3 pollici. Marcia lenta. Commutazione della configurazione ISO/H. Parafanghi. Ventilatore con inversione del senso di rotazione. Prefiltro.

CABINA OPERATORE - TUTTI I MODELLI

Protezione ROPS completa e FOPS di livello 1 con protezione opzionale FOPS di livello 2 per i lavori di demolizione, con sistema di segnalazione visiva e acustica completo. L'isolamento acustico offre livelli di rumorosità conformi alle normative CE. Accesso alla cabina attraverso lo sportello laterale a causa del design del braccio pala PowerBoom JCB™.

- Cabina Deluxe disponibile con tettuccio aperto, cabina con riscaldamento o cabina con riscaldamento e aria condizionata.
- Visibilità a 360° senza uguali.
- Sedile completamente regolabile.
- Cintura di sicurezza retraibile montata di serie.
- Comandi elettrici dei comandi idraulici con joystick di serie (3 vie) o joystick opzionali a (7 vie) multifunzione JCB.

ILLUMINAZIONE E IMPIANTO ELETTRICO

Sistema a massa del negativo a 12 V
Batteria avviamento a freddo da 1.000 amp (CCA)

155/175/150T/210/215 /210T/215T Alternatore da 100 amp e acceleratore elettronico
250/270/300/250T/270T/300T/325T Alternatore 95 amp

Nel pannello degli strumenti è integrata anche una spia di avviso che dispone anche di allarmi visivi e/o acustici, per: bassa pressione di carica, temperatura dell'acqua del motore, pressione del filtro dell'aria intasato, pressione dell'olio motore, tensione dell'alternatore.

Scatola fusibili e relè montata in cabina, progettata per tenere fuori detriti e acqua; isolatore della batteria di serie.



UN'AZIENDA, OLTRE 300 MACCHINE.

Il vostro concessionario JCB di zona

MINIPALA E MINIPALA CINGOLATA

I 55/I 75/2 I 10/2 I 15/250/270/300/330/I 50T/2 I 10T/2 I 15T/250T/270T/300T/325T
 Peso operativo: 2.955 – 5.089 kg Potenza massima nominale: 42 – 55 kW (56 – 74 CV)

JCB S.p.A. - Via E. Fermi, 16 - 20090 Assago (MI)
 Tel: 02.48866401 - E-mail: jcb.italia@jcb.com - Sito web: www.jcb.com

©2009 JCB Sales. Tutti i diritti riservati. Nessuna parte di questa pubblicazione può essere riprodotta, memorizzata in un sistema di archiviazione, o trasmessa in qualsiasi forma o mediante qualsiasi altro mezzo, elettronico, meccanico, di fotocopiatura o altro, senza previa autorizzazione da parte di JCB Sales. Tutti i riferimenti di questa pubblicazione a pesi operativi, dimensioni, capacità e altri parametri prestazionali sono puramente indicativi e possono variare a seconda dello specifico allestimento della macchina. Non si deve quindi fare affidamento su di essi per quanto concerne la valutazione dell'idoneità ad una specifica applicazione. Per suggerimenti e consigli rivolgersi sempre al concessionario JCB. JCB si riserva il diritto di modificare le caratteristiche senza alcun preavviso. Le foto e le specifiche riportate possono comprendere allestimenti e accessori opzionali o non disponibili in Italia. Il logo JCB è un marchio registrato di J.C. Bamford Excavators Ltd.

9999/5803it-IT 01/18 Edizione 3 (T4F)

