

SPECIFICHE

JCB E-TECH



DUMPSTER ELETTRICO | HTD-5E

Capacità di trasporto max. 500 kg. Carico in altezza: 1,45 m, Larghezza macchina: 706 mm

JCB

100% elettrica. Zero emissioni.

JCB è all'avanguardia nella tecnologia pulita e nella riduzione delle emissioni nocive. A tale scopo, presentiamo JCB E-TECH, una nuova generazione di prodotti elettrici a emissioni zero nel punto di utilizzo e senza compromessi in termini di prestazioni. Questo dumpster elettrico compatto e ad alto ribaltamento è progettato per risparmiare tempo, energia e denaro.



ZERO EMISSIONI.

Il nuovo HTD-5E è il primo dumpster per grandi volumi completamente elettrico del settore, con zero emissioni al momento dell'uso e senza compromessi sulle prestazioni.



BASSA RUMOROSITÀ.

I bassi livelli di rumorosità rendono questo dumpster ideale per le aree urbane e per il lavoro al chiuso e fuori orario. Inoltre, il prodotto migliora la comunicazione con i colleghi.



LAVORA INTORNO A TE.

Le batterie agli ioni di litio offrono un'alimentazione di 3-4 ore* di utilizzo standard, con la possibilità di arrivare fino a 8 ore ricaricandole nel corso della giornata.



SICUREZZA E INNOVAZIONE.

La nuova funzione SmartStep offre maggiore sicurezza e comfort per l'operatore. Scendendo dalla macchina verrà isolata l'alimentazione ai cingoli, ma l'alimentazione del cassone e dell'impianto idraulico resterà attiva.

ZERO COMPROMESSI.

Il dumpster elettrico non scende a compromessi in termini di prestazioni e offre tutti i vantaggi dell'equivalente diesel tradizionale.

*Esempio illustrativo basato su test. Il tempo di funzionamento può variare a seconda delle condizioni ambientali e del tipo di applicazione.

DIMENSIONI STATICHE

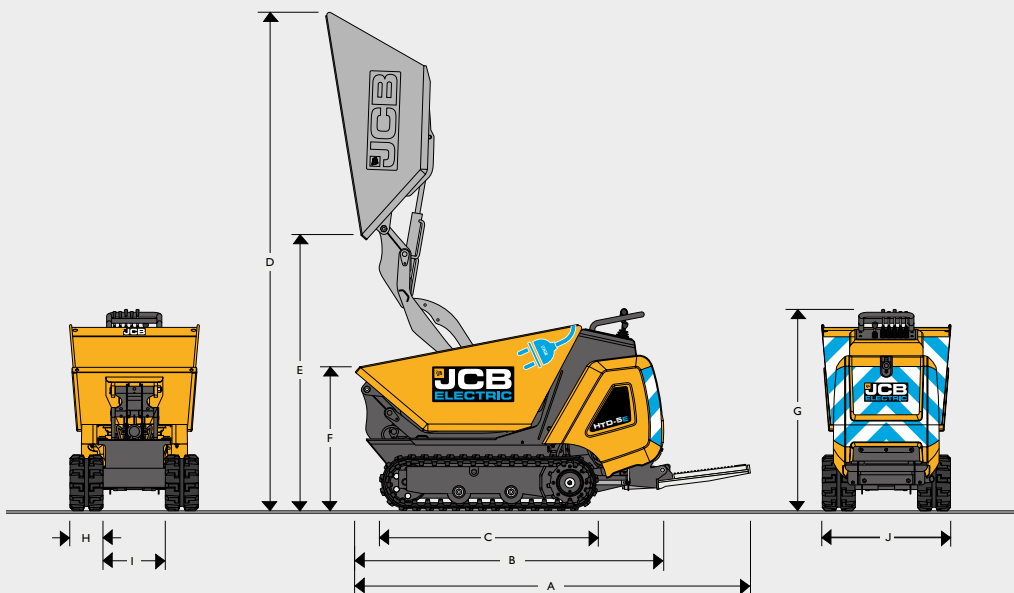

DIMENSIONI STATICHE

A	Lunghezza complessiva con gradino abbassato	mm	2152
B	Lunghezza complessiva con gradino alzato	mm	1770
C	Lunghezza totale del sottocarro, cingoli in gomma	mm	1166
D	Altezza massima (posizione ribaltata)	mm	2720
E	Altezza minima da terra del cassone (posizione ribaltata)	mm	1450
F	Altezza minima del cassone (posizione di trasporto)	mm	780
G	Altezza totale (posizione di trasporto)	mm	1106
H	Larghezza del binario singolo	mm	180
I	Spaziatura dei binari	mm	338
J	Larghezza massima del binario	mm	700
K	Larghezza massima della macchina	mm	706

PESI E CAPACITÀ

Peso macchina	kg (lb)	606 (1336)
Capacità di carico massima	kg (lb)	500 (1102)
Peso operativo massimo (con carico)	kg (lb)	1106 (2438)
Capacità del serbatoio idraulico	litri (in ³)	14 (854)

CAPACITÀ DELLA BATTERIA

Potenza di picco	kW	9
Potenza continua	kW	4,5
Coppia di picco	Nm	42
Classificazione della batteria	kWh	4,9
Tensione di sistema	V	48
Numero di giri massimo		3150

IDRAULICA

Numero delle pompe		3
Uscita della pompa	l/min (gal/min)	27 (6)
Pressione di esercizio	bar	150

CARRO

Numero di rulli inferiori		2
Tensionamento del cingolo		Manuale
Intervallo di velocità	km/h (mph)	0 - 3

EQUIPAGGIAMENTO STANDARD E OPZIONALE

Cassone 0,3 m ³ (0,4 yd ³)		•
Traslazione a 2 velocità		•
SmartStep		+
Borsa dati CESAR		+

STANDARD •
OPZIONALE +



100% elettrica. Zero emissioni.

Il concessionario JCB di zona

Dumpster elettrico HTD-5E

Capacità di trasporto max. 500 kg. Carico in altezza: 1,45 m. Larghezza macchina: 706 mm

JCB Sales Limited, Rocoester, Staffordshire, Regno Unito ST14 5JP.

Tel: ufficio vendite 02.48866401, ufficio marketing 02.48866501. Email: marketing.italia@jcb.com.

Per scaricare le ultime informazioni su questa gamma di prodotti accedere a: www.jcb.com

©2022 JCB Sales. Tutti i diritti riservati. Nessuna parte di questa pubblicazione può essere riprodotta, memorizzata in un sistema di archiviazione o trasmessa in qualsiasi forma o mediante qualsiasi altro mezzo, elettronico, meccanico, fotocopiatura o altro senza previa autorizzazione da parte di JCB Sales. Tutti i riferimenti di questa pubblicazione a pesi operativi, dimensioni, capacità e altri parametri prestazionali sono puramente indicativi e possono variare a seconda dello specifico allestimento della macchina. Non fare affidamento su di essi per la valutazione dell'idoneità a una specifica applicazione. Per suggerimenti e consigli rivolgersi sempre a un concessionario JCB. JCB si riserva il diritto di modificare le specifiche senza alcun preavviso. Le foto e specifiche riportate possono comprendere allestimenti e accessori opzionali o non disponibili in Italia. Tutte le immagini sono corrette al momento della stampa. Il logo JCB è un marchio registrato di J.C. Bamford Excavators Ltd.

29439 it-IT 02/22 edizione 3